

**«РЭСПУБЛІКАНСКІ
ТУРЫЦЦА-СПАРТЫУНЫ
САЮЗ»**

ГРАМАДСКАЕ АБ'ЯДНАННЕ

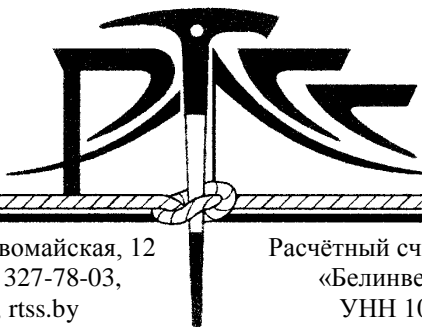

**«РЕСПУБЛИКАНСКИЙ
ТУРИСТСКО-СПОРТИВНЫЙ
СОЮЗ»**

ОБЩЕСТВЕННОЕ ОБЪЕДИНЕНИЕ

220030, Беларусь, г. Минск, ул. Первомайская, 12
Тел (017) 327-00-98, Факс (017) 327-78-03,
E-mail: rtss91@tut.by, www; rtss.by

Расчётный счёт 3015741232012 ЦБУ 539 ОАО
«Белинвестбанк» в г. Минске, код 739
УНН 100085108, ОКПО 37412252

Принято:
на заседании исполкома ОО «РТСС»

Утверждено:
Председатель ОО «РТСС»

— Н.Н. Дубовик

Протокол №1 17.03.2014 г

Инструкция по маркировке велосипедных и других туристических маршрутов



г. Минск 2014

Предисловие

Обозначение (маркировка) туристических дорог с активным способом передвижения, а именно: пешим, велосипедным, лыжным, водным и конным, широко распространено практически во всех европейских странах. Развитию активных видов туризма как элемента, способствующего физическому и нравственному здоровью нации, издавна уделяется внимание на самом высоком государственном уровне в Германии, Англии, Дании, Швейцарии, Австрии, Франции, Испании, Нидерландах, Норвегии, Польше, Чехии, Эстонии, Украине, Литве, Латвии и других европейских странах. Во многих странах обозначенные туристические пути находятся под охраной государства. Так, в Германии нормативная база проектирования и обслуживания туристических путей закреплена на уровне стандартов, утвержденных правительствами земель, например, "Стандарт по обозначению велосипедной сети Саксонии" (Standards für das SachsenNetz Rad), "Постановление о велосипедных указателях земли Саксонии" (Richtlinien zur Fahrradwegweisung im Freistaat Sachsen), которые отвечают нормам федерального законодательного акта "Требования по обозначению для велосипедных транспортных средств" ("Merkblatt zur wegweisenden Beschilderung für den Radverkehr). В Швейцарии принят Федеральный закон "О пешеходных туристических путях" (Bundesgesetz über Fuss-und Wanderwege), который дополняется правительственными постановлениями, например "Регламентом к Закону об обозначении пешеходные туристические путей" (Verordnung zum Bundesgesetz über Fuss-und Wanderwege). Аналогичные подходы применяются и в других странах Европы, в частности, в Великобритании, Дании, Нидерландах, Норвегии. В Польше туристические пути подлежат правовой защите, согласно Правовому кодексу от 20.05.1971 г., а обозначение велосипедных путей, пролегающих по дорогам общего пользования, осуществляют в соответствии с Распоряжением Министерств инфраструктуры и внутренних дел от 31 июля 2002 г., касающимся дорожных знаков и сигналов. В других странах Европы правила применения туристических информационных знаков и указателей регламентированы профессиональными и общественными туристическими союзами и объединениями, имеющими большой авторитет в сфере туризма, а туристические знаки, установленные вдоль дорог, внесены в национальные Правила дорожного движения.

В Республике Беларусь в настоящее время кроме Государственного стандарта 1821 – 2007 «Знаки информационные туристические. Общие технические условия» отсутствуют официально утвержденные документы по обозначению (маркировке) туристических дорог с активным способом передвижения, а именно: пешим, велосипедным, лыжным, водным и конным, знакам туристического ориентирования в городских туристических зонах, на дорогах общего пользования, на реках, на лесных тропинках или в любых других местах, которые могут привлечь отечественных и иностранных туристов. Вместе с тем разрабатывались рекомендации по маркировке туристических веломаршрутов ОО «Минское велосипедное общество» и Министерством лесного хозяйства Республики Беларусь «Рекомендации по развитию экологического туризма», которые учтены при разработке данной инструкции.

В этой инструкции предлагается система обозначений, учитывающая общеевропейские рекомендации Международного союза путешественников (ERA) и Европейской велосипедной федерации (ECF), разработанные в начале нашего века, на основании которых проектируются сети трансевропейских туристических путей по видам туризма. В настоящее время во многих европейских странах актуализируются действующие требования национальных систем обозначений с учетом вышеупомянутых рекомендаций.

Система туристических путей, регламентируемая этим документом, также учитывает ряд требований:

– согласованность с рекомендациями международных документов и максимальный учет правил систем маркировки ближайших к нам европейских стран (в частности, предложенная нумерация туристических путей введена согласно международным рекомендациям; форма туристического знака и цветовая гамма туристических маркеров приближены к польской системе и т.п.);

– унификация, которая заключается в применении однотипных знаков для различных видов активного туризма и в использовании условных изображений, аналогичных тем, которые используются в дорожных знаках;

– информационная емкость (примененный набор символов и обозначений обеспечивает хорошую ориентацию на местности и достаточную информативность путешествия, а также является открытым для расширения и дополнения);

– технологичность (простота форм и малая трудоемкость изготовления, испытанная разработчиками системы на практике).

Система обозначений разработана инициативной группой при в рамках проекта международной технической помощи «Развитие велосипедного туризма и туристско – информационной системы в приграничном регионе Литвы и Беларуси» LLB-2-210 под руководством Колады С. И., при участии Тихоновича С. П., Полубенской Д.М., Сорокина В.М., Шмыги Б.В., Шмыга Л.Л., Ткачук В.М и поддержке Управления спорта и туризма Гродненского областного исполнительного комитета.

Содержание

1 Область применения

2 Нормативные ссылки

3 Термины и определения

4 Общие положения

5 Классификация туристических знаков

6 Описание туристических знаков

7 Организация и производство работ по установке туристических знаков

Приложение 1 Условные обозначения табличек для туристических знаков на масштабной сетке согласно ГОСТ 1821-2007

Приложение 2 Коды областей Республики Беларусь

1 Область применения

Инструкция предназначена для применения, предприятиями, общественными организациями, учреждениями и индивидуальными лицами во время организации, проектирования и осуществления работ по обозначению туристических путей для активных видов туризма: пешеходного, велосипедного, лыжного, конного, водного (с применением маломерных плавсредств).

Обозначение туристических путей применяется с целью обеспечения безопасного передвижения туристов туристическими путями, а также облегчает ориентацию на местности и помогает спланировать туристическую поездку, исходя из индивидуальных потребностей туриста или туристической группы; используется для предоставления различной информации о наличии туристических достопримечательностей вдоль или вблизи от выбранного пути или любой другой полезной туристам информации.

2 Нормативные ссылки

ГОСТ 1821-2007

3 Термины и определения

В настоящей инструкции применяют следующие термины и определения обозначенных ими понятий:

3.1 **туристические пути активного туризма:** дороги, дорожки, водоемы, предназначенные для туристических путешествий с использованием активных видов передвижения: пешего, велосипедного, конного, лыжного и водного с применением маломерных плавсредств, соответствующим образом обозначенные туристическими знаками;

3.2 **сеть туристических путей:** общность туристических путей, соединяющих туристические объекты и транспортные пункты определенного административно-территориального или географического образования;

3.3 **географическое образование:** территория, определяемая общностью географических характеристик, например, Припеченье, Приднепровье, Полесье и т.д.;

3.4 **туристический маршрут:** предварительно спланированное туристическое путешествие (поход, экскурсия), которое характеризуется определенным порядком передвижения туристов через определенные географические пункты туристическими путями или путями общего пользования;

3.5 **туристический знак:** условное обозначение, нанесенное на природные или искусственные объекты, предназначенное для ориентации и информирования туристов на туристических путях активного туризма.

3.6 **туристический маркер:** информационный элемент туристического знака в виде цветного прямоугольника или стрелки, цвет которого обозначает способ передвижения туристическим путем;

3.7 **реестр туристических путей:** документ (бумажный или на электронных носителях), содержащий перечень туристических путей и основные данные о них, созданный с целью их учета и классификации, разработки туристических маршрутов, информационного обслуживания туристов;

4 Общие положения

4.1 Обозначение туристических путей, предназначенных для осуществления туристических путешествий с активным способом передвижения (далее по тексту - туристические пути) проводят с целью обеспечения безопасности туристов во время осуществления ими туристических путешествий активными видами передвижения; повышения уровня обслуживания туристов, использующих активные способы передвижения, путем создания информационной инфраструктуры, которая охватывает самые интересные объекты осмотра в регионах Республики Беларусь; содействия туроператорам в организации туристических путешествий внутреннего и въездного туризма; сохранения и бережного использования природных, исторических, культурных, социальных, этнографических и других туристических ресурсов регионов Республики Беларусь с учетом предельно допустимых нагрузок на объекты культурного наследия и окружающей среды; разработки национальной сети туристических путей как составляющей общеевропейской сети.

4.2 Туристические тропы согласно международной практике целесообразно разделить на следующие категории: международные, проходящие по территории нескольких стран; национальные, проходящие по территории нескольких областей Республики Беларусь, соединяющие крупные транспортные пункты и наиболее значительные объекты туристических достопримечательностей между собой, формирующие национальную сеть туристических путей, как составную часть международных сетей туристических путей; региональные, проходящие по территориям сопредельных областей или в пределах одного географического образования и соединяющие туристические объекты, транспортные и населенные пункты, расположенные на этих территориях.

4.3 Прокладку туристических путей следует осуществлять по территориям, привлекательным с точки зрения природной, исторической, культурной, этнографической и архитектурной ценностей. Туристические тропы могут быть связаны с жизнью и деятельностью выдающихся людей, преобладающей тематикой объектов осмотра, географическими объектами и иметь соответствующее собственное название, например: «Августовское колечко». (см. п.4.6). При прокладке туристических путей следует придерживаться следующих требований: туристические пути должны проходить по территориям с благоприятными экологическими и санитарно-эпидемиологическими условиями; туристические пути нельзя прокладывать по территориям, которые потенциально опасны для туристов, в частности, там где вероятны оползни, обвалы, лавины, а также через болота, речные пороги и др.; новые туристические пути следует прокладывать, используя уже существующие тропы, дороги, водоемы; туристические пути следует планировать таким образом, чтобы не создавать опасности для участников дорожного движения, например, велосипедные или конные пути не должны проходить по автодорогам с высокой интенсивностью автотранспорта; в случае необходимости совмещения туристических путей с различными видами передвижения общий отрезок туристического пути должен быть максимально возможно коротким; если совмещаются конные, велосипедные или лыжные тропы туристов, то ширина пути на смежных отрезках должна быть не менее 2 м; при проектировании туристических путей необходимо предусматривать возможности для ночлега туристов в отведенных для этого местах и / или средствах размещения; начальные и конечные пункты туристических путей должны быть максимально возможно приближены к станциям или остановкам общественного транспорта.

4.5 Если по необходимости туристические пути пролегают по дорогам общего пользования, то туристические знаки, размещенные вдоль таких дорог, являются дополнительными к утвержденным в установленном порядке дорожным знакам, регламентирующим поведение всех участников дорожного движения на этих дорогах.

4.6 Туристическому пути может быть присвоено собственное название или графическая эмблема (логотип), связанная с жизнью и деятельностью выдающихся людей и исторических личностей, например: «Путь Адама Мицкевича», с подавляющей тематикой объектов осмотра, географическими названиями и т.д. Такое название или эмблема может быть нанесена на соответствующий туристический знак.

5 Классификация туристических знаков

Туристические знаки разделяют на следующие группы: направления; информационные; предупредительные.

5.1 Туристическими знаками направления подразделяют на: знаки начала / конца пути; подтверждающие знаки, которые подтверждают направление конкретного туристического пути; указательные знаки, которые указывают направление или изменение направления туристического пути.

5.3 Информационные знаки подразделяют на: информационные знаки, которые предоставляют информацию об имеющихся на пути интересных объектах осмотра, пунктах обслуживания, в т.ч. средствах размещения туристов, пунктах медицинской помощи или спасательно-поисковой службы, географических пунктах и расстоянии до них; информационные схемы, на которые в соответствующем масштабе наносят схемы пути или сети дорог с указанием населенных пунктов, объектов осмотра, пунктов сервиса и т.д.

5.4 Предупредительные знаки подразделяют на: знаки, которые предупреждают об опасном отрезке пути; знаки, которые предупреждают о начале отрезка, общего для нескольких путей с различными способами передвижения, например, пешеходного с велосипедным, или пешеходного с конным; знаки, которые предупреждают о препятствиях на пути.

5.5 По способу изготовления туристические знаки делятся на табличные и рисованные (рисунки). Табличные знаки имеют вид готовых таблиц из твердого материала: металла, дерева, пластмассы, с нанесенным на них изображением, изготовленные промышленным способом. Табличные знаки устанавливают преимущественно у дорог общего назначения (кроме дорог для автомобилей и автомагистралей), в населенных пунктах, возле объектов осмотра и т.д. Рисунки наносят краской или наклеивают предварительно изготовленные

полимерные пленки на естественные или искусственные объекты: деревья, скалы, камни, столбы (кроме высоковольтных опор) и т.д., расположенные вдоль туристического пути.

6 Описание туристических знаков

6.1 Знаки направлений.

6.1.1 Основными информационными элементами туристических знаков являются: туристический цветной маркер (далее по тексту - маркер), цвет которого обозначает способ передвижения туристов туристическим путем и номер пути; названия географических пунктов или туристических объектов и расстояния до них. Соответствие цвета маркера и способа передвижения туристов туристическим путем приведены в таблице 6.1.1.

Таблица 6.1

№ п/п	Способ передвижения	Цвет маркера
1	Пеший	Желтый
2	Велосипедный	Зеленый
3	Лыжный	Красный
4	Конный	Черный
5	Водный	Синий

Номер пути определяют согласно требованиям раздела 7 этой инструкции и наносят на маркер черным цветом для пеших туристических путей и белым - для всех остальных. Надписи выполняют черным цветом шрифтами типа "Arial Narrow Bold» на белорусском и английском языках. Размер больших букв на белорусском языке и цифр, которые определяют расстояние в километрах - 20x15 мм, размер больших букв на английском языке - 15x10 мм.

6.1.2 Табличные туристические знаки направления, имеют вид прямоугольника белого цвета с треугольной стрелкой на одной из коротких сторон прямоугольника, указывающей направление движения. Его размеры можно выбирать из ряда: 200x400, 200x450, 200x500 мм. В прямоугольной части рисованного знака размещают символ начала пути - кольцо, цвет которого соответствует способу передвижения, или названия населенных пунктов, которые встречаются на этом пути и расстояние до них в километрах. В треугольной части - размещают маркер соответствующего цвета, шириной 50 мм с номером пути на нем. Высота цифр номера пути - 40 мм. Табличный знак начала пути для водного туристического пути приведен на рисунке 6.1.



Рисунок 6.1 начала пути для водного туристического пути

6.1.3 Табличные туристические знаки направления, которые устанавливают вдоль дорог общего пользования (кроме дорог для автомобилей и автомагистралей), должны содержать в верхней части условные изображения пешеходов, велосипедиста или всадника, контуры которых должны соответствовать аналогичным условным изображениям дорожных знаков согласно ГОСТ 1821-2007. Условные изображения пешеходов и всадника следует выполнять высотой 100 мм, велосипеда - 70 мм. В приложении 1 приведены вышеупомянутые и другие условные изображения, которые могут быть использованы в туристических знаках, на масштабной сетке.

Табличные знаки начала пути, которые устанавливают вдоль дорог общего пользования (кроме дорог для автомобилей и автомагистралей), имеют форму прямоугольника, размеры которого можно выбирать из ряда: 200x400, 200x450, 200x500 мм. Такие знаки должны содержать в верхней левой части стилизованные изображения пешеходов, велосипеда или всадника, согласно п.6.3 настоящей инструкции, а в верхней правой части знака - символ начала пути - кольцо, цвет которого соответствует способу передвижения, с наружным и внутренним диаметром соответственно 100 мм и 50 мм. В нижней части знака размещают слева направо: маркер высотой 50 мм и шириной, достаточной для размещения на нем номера туристического пути с высотой цифр 40 мм; стрелку, указывающую направление движения; название конечного географического пункта пути и расстояние до него в километрах. По краям знака наносят кайму шириной 5 мм. Для пеших туристических путей номер пути и условные изображения пешеходов выполняют черным цветом. Для других видов туристических путей номер пути выполняют белым цветом, цвет условного изображения, маркера и каймы должен соответствовать табл.6.1. Туристический знак начала/конца велосипедного пути приведен на рисунке 6.2.

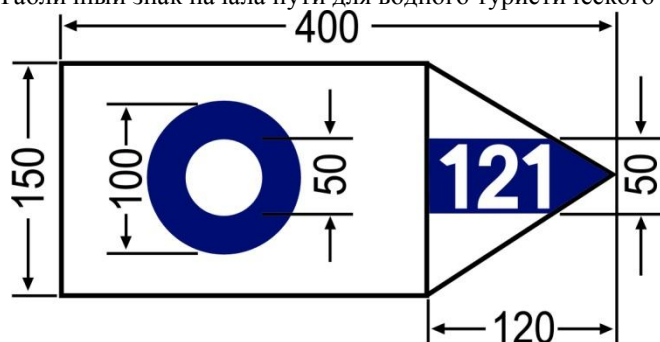

Рисунок 6.2 начала\конца велосипедного пути

6.1.4 Рисованные подтверждающие знаки имеют вид прямоугольника белого цвета размером 150x200 мм, на который вдоль длинной оси симметрично наносят маркер соответствующего цвета (см. табл.6.1) высотой 50 мм. На маркер наносят номер туристического пути белым или черным (для пешего пути) цветом. Высота цифр - 40 мм. Рисованный подтверждающий туристический знак для пешего пути приведен на рисунке 6.3.

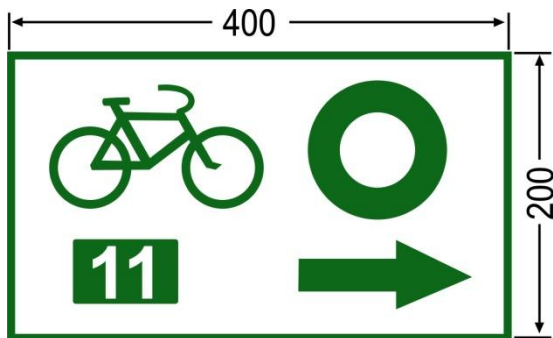

Рисунок 6.3 подтверждающий туристический знак для пешего пути

Табличные подтверждающие туристические знаки имеют форму квадрата размером 200x200 мм и содержат в верхней части условные изображения пешеходов, велосипеда или всадника согласно п.6.1.2. В нижней части табличного подтверждающего туристического знака размещают маркер высотой 50 мм и шириной, достаточной для размещения на нем номера туристического пути, высота цифр которого 40 мм. По краям знака наносят кайму шириной 5 мм. Все элементы знака выполняют в цвете, соответствующем способу передвижения (см. табл.6.1). Для пеших путей номер и условные изображения пешеходов выполняют черным цветом, для всех остальных - белым. Табличный подтверждающий туристический знак для пешего пути приведен на рисунке 6.4, велосипедного - на рисунке 6.5, конного - на рисунке 6.6.



Рисунок 6.4 пеший путь

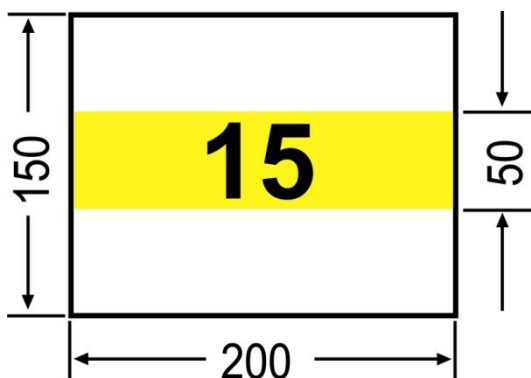

Рисунок 6.5 велосипедный путь



Рисунок 6.6 конный путь

6.1.5 Рисованные указательные туристические знаки имеют вид прямоугольника белого цвета с треугольной стрелкой на одной из коротких сторон прямоугольника, указывающей направление движения. Размеры знака - 150x200 мм. По всей ширине знака нанесен маркер высотой 50 мм с номером туристического пути на нем и стрелкой высотой 100 мм в треугольной части. Рисованный указательный туристический знак для лыжного пути приведен на рисунке 6.7.

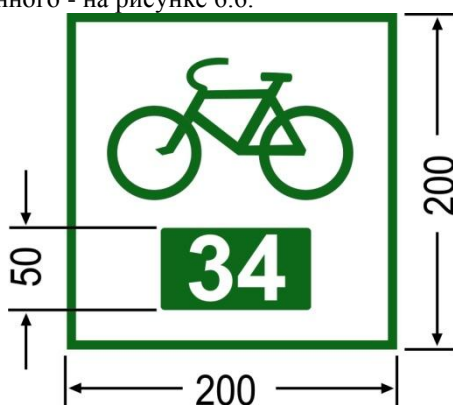

Рисунок 6.7 лыжный путь

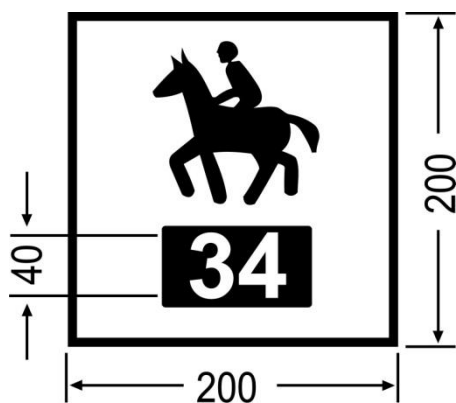
Табличные указательные туристические знаки имеют форму квадрата размером 200x200 мм и содержат в верхней части условное изображение пешеходов, велосипеда или всадника согласно п.6.1.2. В нижней части знака размещают маркер высотой 50 мм с номером туристического пути на нем и стрелку, указывающую направление движения. Стрелку размещают горизонтально, вертикально или под углом 45 ° в соответствии с направлением прохождения пути. По краям знака наносят кайму шириной 5 мм. Все элементы табличного указательного туристического знака выполняют в цвете, соответствующем способу передвижения (см. табл.6.1). Для пеших путей номер и условные изображения пешеходов выполняют черным цветом, для всех остальных - белым. Табличный указательный туристический знак для велосипедного пути приведен на рисунке 6.8.

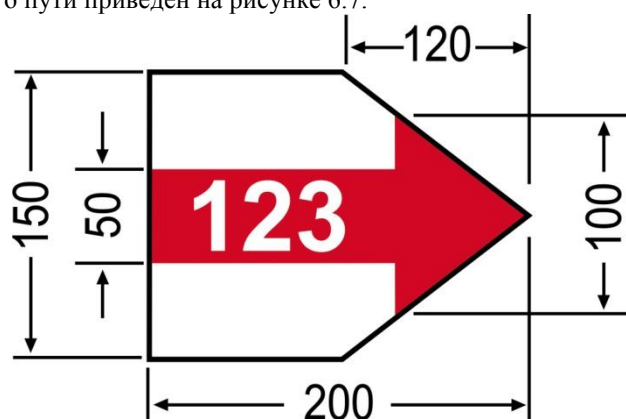

Рисунок 6.8 велосипедный путь

6.1.6 На указательных туристических знаках можно размещать названия населенных пунктов (ближайшего из промежуточных и / или конечного), встречающихся на этом пути, и расстояние до них в километрах. Такой рисованный указательный туристический знак должен иметь вид прямоугольника белого цвета с треугольной стрелкой на одной из коротких сторон прямоугольника, указывающей направление движения. Размеры знака можно выбирать из ряда: 200x400, 200x450, 200x500 мм в соответствии с потребностями размещения надписей. В прямоугольной части знака размещают названия населенных пунктов на белорусском и английском языках и расстояния до них в километрах. Требования к надписям согласно п.6.1.1 В

треугольной части знака размещают маркер соответствующего цвета высотой 50 мм с номером пути на нем. Высота цифр номера пути 40 мм. Рисованный указательный туристический знак с названиями населенных пунктов для пешего пути приведен на рисунке 6.9.

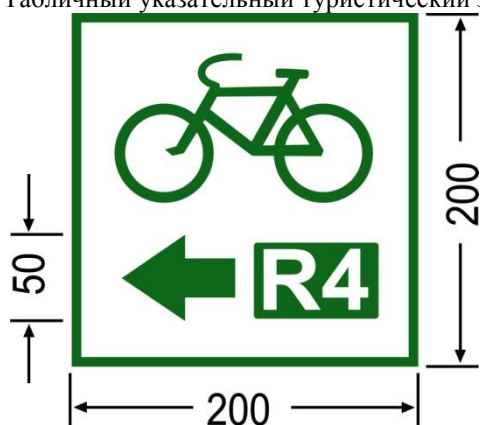

Рисунок 6.9 знак с названиями населенных пунктов для пешего пути

Табличный указательный туристический знак с названиями населенных пунктов может иметь размеры из ряда: 200x400, 200x450, 200x500 мм и должен содержать в верхней левой части знака условное изображение пешеходов, велосипеда или всадника согласно п.6.1.2. В нижней части знака размещают маркер высотой 50 мм с номером пути на нем и стрелку, указывающую направление движения. Высота цифр номера пути 40 мм. В правой части знака размещают названия населенных пунктов на туристическом пути и расстояние до них в километрах. По краям знака наносят кайму шириной 5 мм. Все элементы табличного указательного туристического знака выполняют в цвете, соответствующем способу передвижения (см. табл.6.1). Для пеших путей номер и условные изображения пешеходов выполняют черным цветом, для всех остальных - белым. Требования к надписям согласно п.6.1.1. Табличный указательный туристический знак с названиями населенных пунктов для велосипедного пути приведен на рисунке 6.10.

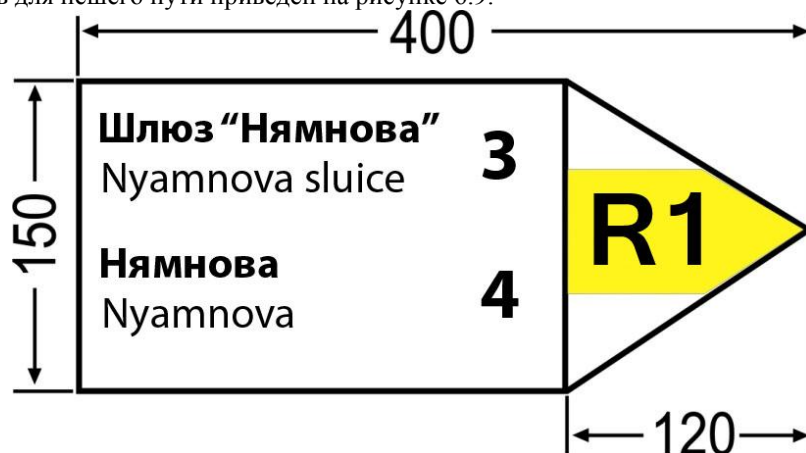

Рисунок 6.10 знак с названиями населенных пунктов для велосипедного пути

6.2 Информационные знаки

6.2.1 Информационные туристические знаки имеют вид прямоугольника желтого цвета, размеры которого можно выбирать из ряда: 200x400, 200x450, 200x500 мм. На информационные туристические знаки наносят: красным цветом условные изображения туристических обзорных объектов и пунктов оказания первой медицинской помощи (спасательной службы) или черным цветом - условные изображения и обозначения объектов обслуживания, остановок транспорта и т.д. согласно приложению 1. Высота условного изображения объектов должна составлять 100 мм; названия - написаны на белорусском и английском языках. Требования к надписям согласно п.6.1.1; стрелка, указывающая направление до объекта; расстояние до объекта в километрах; кайма коричневого цвета по краям знака шириной 5 мм. Названия объектов, которые могут чаще встречаться на информационных знаках, приведены на белорусском и английском языках в таблице 6.2.

Для обозначения туристических объектов и достопримечательностей встречающихся на маршруте могут быть использованы символы общей туристской информации, символы оборудования и услуг, обозначения мест спортивного и наружного отдыха, для обозначения достопримечательностей, предлагаемые государственным стандартом 1821-2007 «Знаки информационные туристические, общие технические условия»

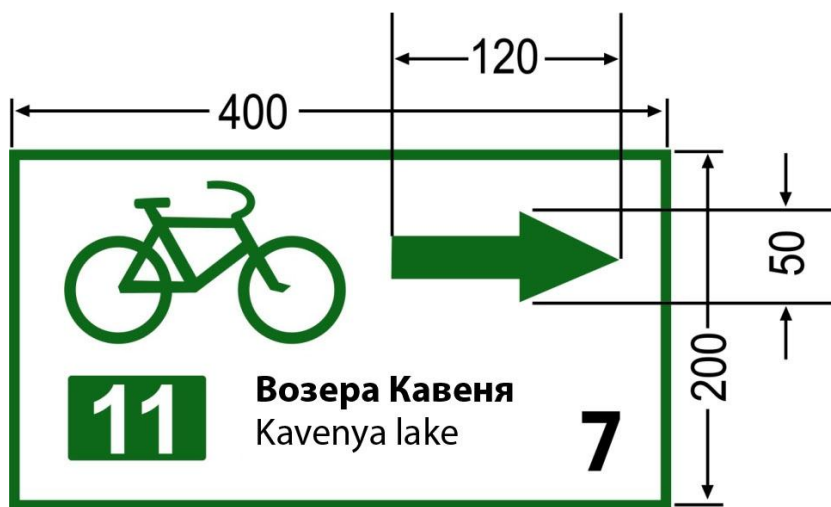
Таблица 6.2

№ п/п	Название объектов на белорусском языке	Название объектов на английском языке
1.	Кемпінг	Camping
2.	Гатэль	Hotel
3.	Матэль	Motel
4.	Дом адпачынку	Rest home
5.	Турыстычны прытулак	Tourist shelter
6.	Аграсядзіба	Rural house
7.	Пітывая вада	Drinking water
8.	Прыпынак транспарту, чыгуначны вакзал	Station
9.	Прыстань	Pier
10.	Аутавакзал	Bus station
11.	Конегадоучая гаспадарка	Horses farm
12.	Канюшня	Stable
13.	Паша для каней	Horses grassland
14.	Пракат	Hire
15.	Тэлефон	Phone
16.	Пошта	Post
17.	Рэстаран	Restaurant
18.	Даведка	Information
19.	Дот	Dot
20.	Форт	Fort

Примеры информационных знаков приведены на рисунках 6.11 – 6.24.



Рисунок.6.17

Рисунок.6.18



Рисунок.6.19

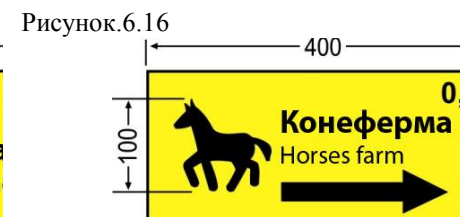
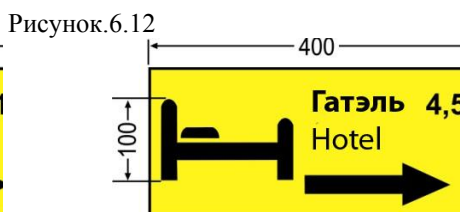
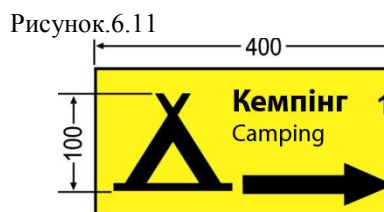
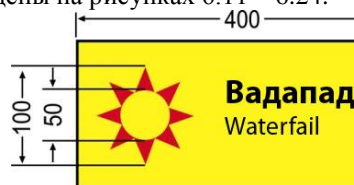
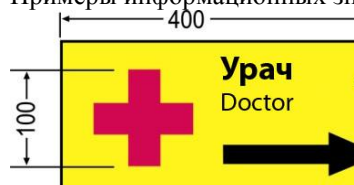

Рисунок.6.20



Рисунок.6.21



Рисунок.6.22



Рисунок.6.23



Рисунок.6.24

6.2.2 В случае необходимости на информационный туристический знак могут быть нанесено несколько условных изображений или обозначений, названия географических пунктов, их местонахождения и расстояния до этих пунктов в километрах. В этом случае условные изображения или обозначения меньшего масштаба располагают в прямоугольных рамках (рисунок 6.23).

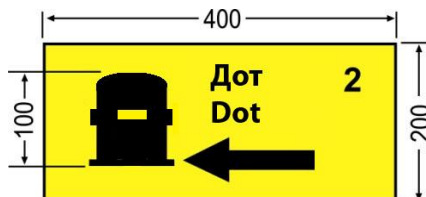

Рисунок 6.23 знак с несколькими условными изображениями или обозначениями

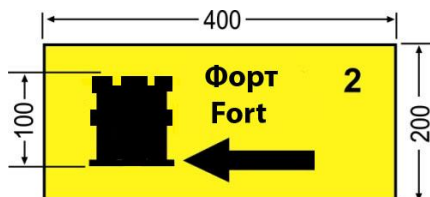
6.2.3 Информационный знак может также иметь форму желтого квадрата размером 400x400 мм, на котором черным цветом приводят краткое описание и / или изображение туристического объекта (рисунок 6.24). На таких информационных знаках можно также предоставлять воспитательную, предупреждающие или иную информацию. Например, информацию об охраняемых видах растений, животных или других объектах, запрещенные виды деятельности, штрафные санкции в отношении нарушителей и т.п.



Рисунок 6.24 Информационный знак

6.2.4 На информационные схемы наносят схемы туристического пути или сети туристических путей, отмечают названия географических пунктов, приводят формы и названия туристических знаков, установленных на туристических путях, и другую туристическую информацию. Туристические схемы выполняют в виде таблиц размером 500x700 мм. Схему каждого пути наносят цветом, соответствующим способу передвижения, надписи - черным цветом. При необходимости нанесения схем двух и более туристических путей размеры таблицы можно увеличивать. Пример информационной схемы для велосипедного туристического пути приведен на рисунке 6.25.

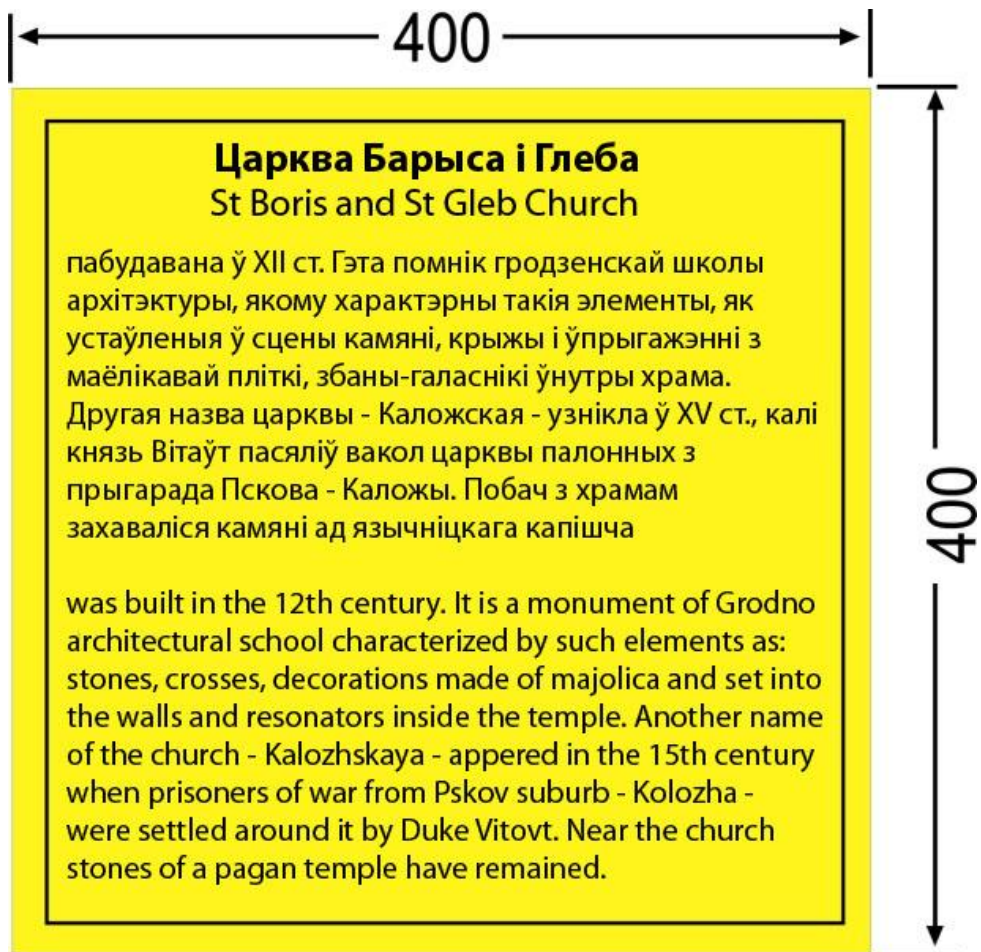

Рисунок 6.25 информационная схема для велосипедного туристического пути

6.2.5 Информационные схемы можно устанавливать для изображения отдельного отрезка пути (участка с препятствиями, перекрестков с многорядным движением, лоции реки и т.д.). Если такие информационные схемы

устанавливают вдоль дорог общего назначения, они должны иметь вид таблиц размером 400x400 мм и содержать стилизованные изображения пешеходов, велосипеда или всадника согласно п. 6.1.2, схему отрезка туристического пути и его номер. По краям информационной схемы наносят кайму шириной 5 мм. Все элементы знака выполняют в цвете, что соответствует способу передвижения. Надписи наносят черным цветом на белом фоне на белорусском и английском языках (рисунок 6.26).

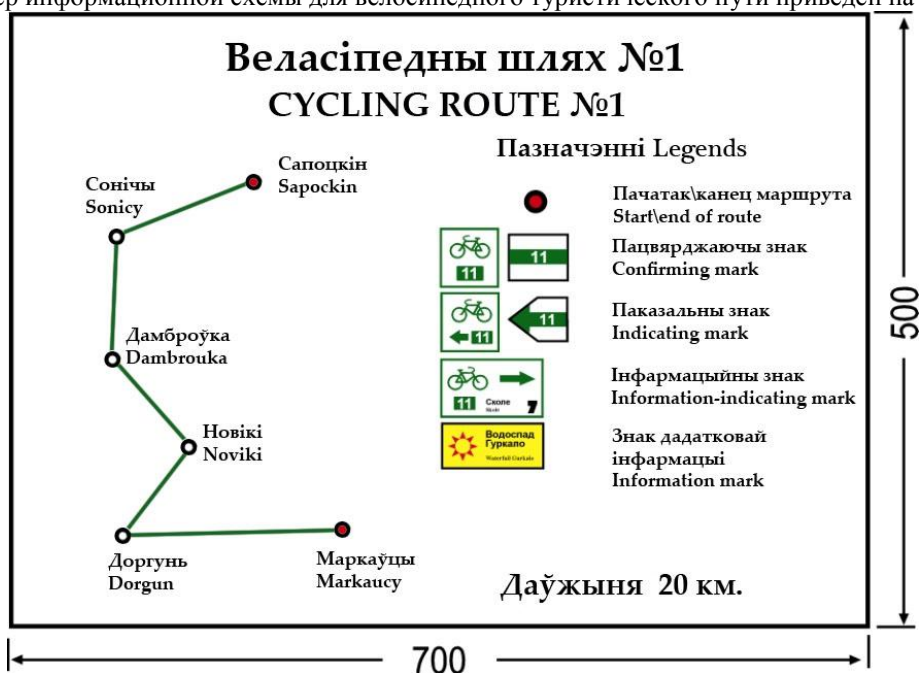

Рисунок 6.26 направления пути



Рисунок 6.27 Балота

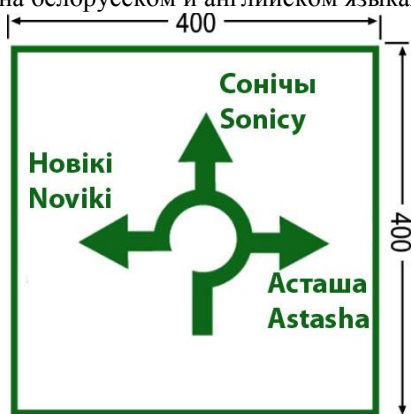

Рисунок 6.26.1 погранзона



Рисунок 6.27.2 погранполоса

6.3 Предупредительные знаки

6.3.1 Туристические знаки, которые предупреждают об опасном отрезке пути, выполняют в виде прямоугольника желтого цвета размером 400x200 мм, обведенного красной каймой шириной 10 мм, на котором размещают восклицательный знак красного цвета и название опасности на отрезке или опасного объекта на белорусском и английском языках. Например: "Лавины" (англ. "Avalanches"), "Небезопасный спуск" (англ. "Dangerous descent"), пороги (англ. "Rapids"), камнепады (англ. "Falling stones"). Высота условного изображения должна составлять 100 мм. Надписи выполняют согласно п.6.1.1. Туристический знак, предупреждающий об опасном отрезке пути, приведен на рисунке 6.27.

6.3.2 Туристические знаки, которые предупреждают о начале совмещенного отрезка путей с различными формами передвижения, например, пешего с велосипедным или пешего с конным, имеют вид прямоугольника желтого цвета размером 400x200 мм, на котором размещен восклицательный знак красного цвета и условное обозначение велосипеда или всадника согласно п. 6.1.2. По краям знака наносят кайму красного цвета шириной 10 мм. Туристический знак, предупреждающий о начале совмещенного отрезка конного и пешеходного путей, приведен на рисунке 6.28.

6.3.3 Туристические знаки, которые предупреждают о препятствиях на пути, имеющих постоянный или регулярный характер (например, о возможности появления на туристическом пути животных), имеют форму квадрата желтого цвета с размерами 200x200 мм. На знаке размещают условное изображение животных черного цвета, выполненное в соответствии с приложением 1 (рисунок 6.29), или названия на белорусском и английском языках, других возможных препятствий, выполненные черным цветом, например: "Переправа" (англ. "Ford"), "Балота" (англ. "Bog"), "Крутые подъем" (англ. "Ascents sharp"), "Спуск" (англ. "Descent"). Высота условного

изображения должна составлять 100 мм. Надписи выполняют согласно п.6.1.1. По краям знака наносят кайму красного цвета шириной 10 мм.



Рисунок 6.28 совмещенного отрезка конного и пешеходного путей



Рисунок 6.29 препятствие на пути(животные)

6.3.4 Знаки, устанавливаемые вдоль берегов широких водоемов, таких как устья рек, большие озера, водохранилища и т.д., по которым проложены водные туристические пути, а также вдоль лыжных спусков с шириной более 30м, могут иметь большие размеры (кратные 2) для улучшения их видимости.

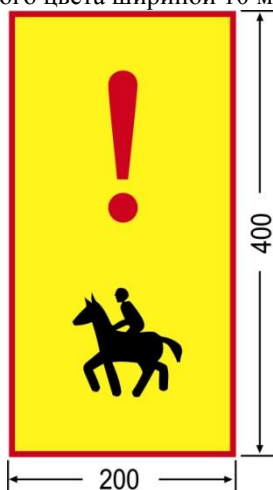
7 Организация и производство работ по установке туристических знаков

7.1 Организация работ по обозначению туристических путей

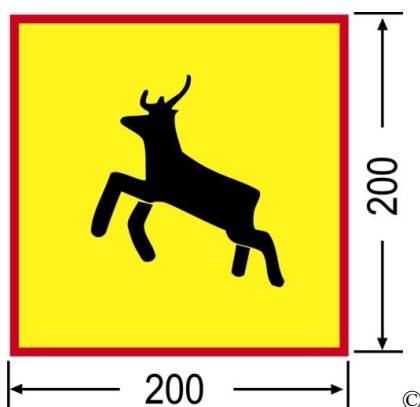
7.1.1 Инициаторами работ по обозначению туристических путей могут выступать туристические фирмы, общественные организации, центральные и местные органы власти и т.д.

7.1.2 Координацию всех работ, связанных с обозначением туристических путей, целесообразно возложить на специальные постоянно действующие комиссии по обозначению при центральных и местных органах исполнительной власти, которые должны состоять из опытных специалистов в этой сфере.

В компетенцию комиссий следует отнести следующие мероприятия:

- разработку проекта сети туристических путей с учетом имеющихся туристических ресурсов соответствующей территории;

- проектирование туристических путей;

- согласование местных туристических и экскурсионных путей, спроектированных другими специалистами;

- ведение реестров туристических путей соответствующего уровня;

- анализ и утверждение проектной документации туристического пути и приемов обозначения пути;

- содействие в подготовке специалистов по обозначению туристических путей.

7.1.3 Работы по обозначению может проводить группа (исполнитель), в которую входят или которой руководят квалифицированные специалисты по обозначению, прошедшие соответствующую подготовку. Выполнение работ по обозначению туристических путей может осуществляться за счет заказчика, целевых программ или государственных средств, предназначенных для этих целей.

7.1.4 Заказчик должен подать заявку на проведение работ по обозначению в соответствующий орган исполнительной власти, при котором создана соответствующая комиссия. К заявке необходимо приложить описание туристического пути, карту района его прокладки, а также основные сведения о заказчике. Комиссия по обозначению рассматривает заявку, делает вывод о соответствии предлагаемого туристического пути проекту

сети туристических путей на данной территории, присваивает номер, выдает разрешение на разработку проектной документации и обозначению пути на местности.

7.1.5 Прием работ по обозначению, анализ и утверждение проектной документации пути проводит комиссия по обозначению совместно с представителями заказчика и исполнителя с целью установления соответствия выполненных работ проектной документации. Обозначенные местные экскурсионные, туристические пути, а также отрезки национальных и региональных туристических путей, проходящих по территории каждой области, необходимо регистрировать в областном реестре. В национальном реестре нужно регистрировать пути всех категорий, проходящие по территории Республики Беларусь. Правила организации и ведения реестров определяются и устанавливаются специальными методическими документами.

7.2 Проектирование туристических путей

7.2.1 С целью повышения уровня освоения и эффективности использования туристических ресурсов Республики Беларусь и создания привлекательного туристического продукта, в первую очередь, для активных видов туризма процесс проектирования туристических путей на общенациональном уровне целесообразно организовать из следующих этапов: разработка концепции (схемы) национальной сети для каждого вида активного туризма, которая содержит описание и изображения туристических национальных и региональных дорог на карте Республики Беларусь; - разработка концепций (схем) местных сетей для каждого региона Республики Беларусь, которая должна охватывать местные и экскурсионные пути, дополнять национальную сеть таким образом, чтобы сделать доступными для туристов наиболее привлекательные туристические ресурсы каждой туристско-рекреационной территории; проектирование отдельного туристического пути.

7.2.2 Для проектирования отдельного туристического пути целесообразно, после предварительного экспедиционного обследования района его прокладки, разработать проектную документацию, которая должна содержать: подробное описание туристического пути с перечнем всех его составляющих, указанием длины в километрах, указанием географических особенностей района путешествия и обоснованием необходимого количества туристических знаков; план трассы туристического пути на карте (схеме) масштаба не менее 1:100000 с обозначением других туристических путей, проложенных в этом районе, и туристических объектов, расположенных на пути; план отдельных сложных отрезков туристического пути на карте (схеме) с перечнем необходимых туристических знаков; предложения (при необходимости) для соответствующих организаций по созданию новых пешеходных, велосипедных или конных дорожек, по ремонту участков дорог, тротуаров, по расчистке русел рек, лесных тропинок, по укреплению поверхностей троп; предложения по обустройству мест отдыха для туристов и пунктов размещения туристической информации.

7.2.3 Туристический путь следует проектировать с учетом следующих требований: трассы путей следует проектировать следуя линейной форме их построения (кроме экскурсионных), учитывая наличие средств размещения и питания, мест для отдыха и обслуживания туристов на пути; в пределах городов необходимо учитывать транспортную загруженность улиц, экологическое состояние районов города, наличие пешеходных и велосипедных дорожек, тротуаров и др.; на основании научных и статистических данных следует проводить экспертную оценку возможных потенциальных опасностей для туристов, а также возможное отрицательное воздействие со стороны туристов на район путешествия; необходимо учитывать допустимые нормы рекреационной нагрузки на природные объекты, санитарное и экологическое состояние прилегающей территории; трассу туристического пути нужно согласовать с землепользователями и владельцами территорий, по которым он будет пролегать, владельцами дорог общего назначения, а также при необходимости Госавтоинспекцией, пограничной службой, санитарно-эпидемиологической службой; следует предусматривать возможность объединения нового туристического пути с существующей (запроектированной) сетью туристических путей.

7.3 Кодирование туристических путей.

В целях учета и однозначной идентификации туристических путей всех категорий необходимо присваивать им номера и заносить их в реестры туристических путей. С учетом рекомендаций международных туристических организаций и современной практики европейских стран предлагается такая структура номеров для туристических путей всех уровней: международные пути имеют буквенно-цифровой номер, другие категории путей - цифровой. Национальным путям присваивают порядковый номер от 1 до 9. Региональным путям присваивают двузначный номер от 10 до 99. Местным путям присваивают трехцифровой номер: 010-999. Экскурсионным путям - номер из четырех цифр: 0100 -9999. Для местных и экскурсионных путей первые две цифры номера означают код области Республики Беларусь согласно Приложению 2, следующие - порядковый номер пути в пределах каждого кода области. По области предлагается закрепить несколько кодов для увеличения информационной емкости номера туристического пути. В пределах каждого кода области порядковые номера путей повторяются: от 0 до 9 для местных дорог и от 00 до 99 - для экскурсионных. Международным путям номер присваивают соответствующие европейские туристические организации или другие международные туристические объединения согласно международным договоренностям. Такой номер имеет буквенно-цифровую структуру, например: номер E8 означает восьмой пешеходный путь, разработан и зарегистрирован Европейским Союзом Путешественников, номер R4 - четвертый международный велосипедный путь, зарегистрированный Европейской велосипедной Федерацией; R61 - велосипедный путь, разработанный совместно туристическими организациями стран Карпатского региона -- Украины, Польши, Словакии. Велосипедный маршрут Берлин- Москва.

Лыжные туристические тропы местного значения и экскурсионные с имеют соответствующий цифровой код. Для обозначения горнолыжных спусков в пределах одного горнолыжного комплекса используются

индивидуальная система обозначений с использованием номеров от 1 до 99 соответственно длине и сложности используемого склона.

7.4 Требования к изготовлению туристических знаков и установка их на пути

7.4.1 Табличные туристические знаки устанавливаются на специально изготовленных или на существующих, в случае согласия их владельца, опорах или металлических конструкциях. Таблички устанавливаются таким образом, чтобы обеспечить их надежное закрепление. Рисованные знаки наносятся на естественные или искусственные объекты. Если эти объекты имеют светлый цвет, знаки обводятся по периметру каймой черного или серого цвета шириной не менее 3 см, как это показано на рис.7.1



Рисунок 7.1 Табличный туристический знак

7.4.2 Табличные туристические знаки изготавливаются из металла, дерева или пластика. Толщина пластмассовой пластины должна быть не менее 10 мм, деревянной - не менее 20 мм, металлической - не менее 2 мм или не менее 1 мм в случае применения дополнительных ребер жесткости по краям знака.

7.4.3 Изображение на туристических знаках следует выполнять красками, стойкими к атмосферным воздействиям, или типографским методом на полимерных пленках. Колориметрические характеристики знаков должны отвечать требованиям ГОСТ 1821-2007.

Контроль цветовых характеристик проводят фотометрическим или визуальным методом сравнения с образцами цвета. При снижении характеристик цвета более, чем на 30% рекомендуется проводить работы по восстановлению туристического знака. Восстановление туристического знака следует проводить также в условиях потери хотя бы одного из его информационных элементов. Обратная сторона табличного туристического знака и опора, на которой его крепят, должны быть серого цвета.

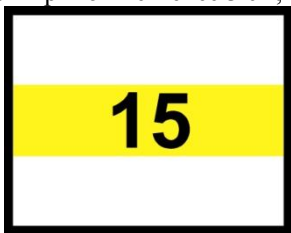
7.4.4 Туристические знаки устанавливаются по таким правилам:

7.4.4.1 Туристический знак начала / конца устанавливается в начале и конце каждого туристического пути.

7.4.4.2 Подтверждающие туристические знаки размещают: после соединений туристического пути с другими путями на расстоянии, которое обеспечивает однозначное разрешение туристических знаков, и повторно на расстоянии беспрепятственной видимости от предыдущего знака; на длительном отрезке без ветвлений для подтверждения туристического пути (кроме водных). Для пешего туристического пути этот отрезок должен составлять не более 250 м, велосипедного - 1 км, конного - 500 м. Знаки на лыжных туристических путях устанавливаются таким образом, чтобы каждый последующий знак было видно от предыдущего.

7.4.4.3 Указательные туристические знаки размещают перед пунктами, на которых туристический путь меняет направление. Указательные туристические знаки с информацией о географических пунктах устанавливаются в начале туристического пути, в его конце и на пересечениях туристических путей.

7.4.4.4 Если на туристическом пути встречается боковое разветвление в виде тропинок, нешироких дорог или улиц, допускается установка подтверждающих или указательных знаков на противоположной стороне напротив этого разветвления. В этом случае знаки устанавливаются на одной опоре отдельно для каждого направления пути.

7.4.4.5 Туристические знаки направлений могут устанавливаться на туристических путях, проходящих по дорогам общего назначения (кроме автомагистралей и дорог для автомобилей) или пересекающихся с ними как в табличном так и в рисованном виде, причем в городской зоне устанавливаются, как правило, табличные знаки.

7.4.4.6 Информационные туристические знаки устанавливаются перед объектом осмотра или в начале пути, ведущего к нему.

7.4.4.7 Информационные схемы устанавливаются: в начале, в конце и в узловых пунктах туристического пути; около дорог общего назначения перед местом пересечения нескольких туристических путей; перед сложным для ориентирования отрезком туристического пути, например, транспортной развязкой, переправой, и т.п. С целью лучшего информирования туристов информационные схемы туристического пути или сети туристических путей целесообразно устанавливать на вокзалах, транспортных остановках, в населенных пунктах в случаях, если они начинаются (заканчиваются) в другом месте.

7.4.4.8 Предупредительные туристические знаки устанавливаются: перед началом опасного отрезка туристического пути; началом совмещенного отрезка туристических путей с различными формами передвижения; перед препятствием.

7.4.4.9 На пересечении трех и более троп, в пункте изменения направления туристического пути или перед транспортной развязкой устанавливаются указательный и подтверждающий туристические знаки или информационную схему и подтверждающий туристический знак.

7.4.4.10 Знаки, которые необходимы для указания правильного направления туристического пути (указательные, подтверждающие), обязательно устанавливаются на всех перекрестках, на которых он может менять направление (кроме коротких объездных и тупиковых дорог, которые заканчиваются въездом во двор, в уголья, в другие объекты). В других случаях туристические знаки устанавливаются только при условии обоснованной

целесообразности. Информационные туристические знаки с информацией о туристических объектах, могут устанавливаться по предложению владельцев этих объектов.

7.4.5 Туристические знаки нужно располагать таким образом, чтобы их хорошо видели туристы, движущиеся по туристическому пути. Поверхность знака должна быть установлена по отношению к оси движения под углом не менее 45°.

7.4.6 Туристический путь должен быть обозначен для туристов, которые передвигаются по нему в обоих направлениях.

7.4.7 Туристические знаки следует размещать с правой стороны туристического пути, если он пролегает по дорогам общего пользования, по улицам городов или водоемам с шириной более 30 м, или если противоположная сторона пути находится в зоне плохой видимости из-за наличия разделительных ограждений, посадок и т.д. В других случаях знаки можно размещать на любом конце пути.

7.4.8 Высота установки туристических знаков (расстояние от нижнего края знака до поверхности дорожного покрытия), кроме специально оговоренных случаев, должна составлять: от 1,5 до 2,5 м - за пределами населенных пунктов; от 2,2 до 4,0 м - в населенных пунктах, если иная высота не оговорена в технических условиях владельца дорог. Рисованные туристические знаки можно размещать на низко расположенных природных объектах, пригодных для обозначения (камнях, бетонных конструкциях и т.д.). При этом следует использовать вертикальные поверхности этих объектов.

7.4.9 Если туристический знак наносят на тонкие стволы деревьев или другие подобные объекты, то его выполняют в виде сплошного кольца соответствующего размера. Туристические знаки не нужно размещать на сухих или поврежденных деревьях.

7.4.10 Знаки направления на открытых местностях можно размещать на существующих объектах, которые удалены от дороги на расстояние до 30 м или на специально установленных опорах.

7.4.11 На лыжных туристических путях, проходящих по открытым территориям, для указания их направления следует устанавливать шесты соответствующей высоты с разметкой в виде чередующихся красно-белых полос шириной, равной ширине маркера. Для обозначения опасных участков на пути устанавливают шесты с красно-желтой разметкой вместе с соответствующим знаком.

7.4.12 На горнолыжных спусках с целью повышения безопасности туристов можно наносить красно-желтую разметку на деревьях, столбах и т.д., находящихся в районе спуска, для улучшения их видимости.

7.4.13 Для обозначения наличия дополнительных туристических объектов (палаточных лагерей, пунктов сервиса, источников питьевой воды и т.д.), расположенных недалеко от туристического пути (на расстоянии до 1 км), можно наносить разметку желтого цвета шириной, равной ширине маркера, на природные или искусственные поверхности, расположенные на пути к этому объекту. Соответствующий указательный туристический знак с указанием направления и расстояния до объекта следует установить на туристическом пути.

7.4.14 Рисованные туристические знаки наносят на сухую подготовленную поверхность краской с помощью специально разработанных шаблонов или прикрепляют готовый рисунок, выполненный типографским способом. Подготовка поверхности заключается в очистке от грязи, старой коры, ржавчины и т.п. и, при необходимости, в грунтовке поверхности объекта. Место, на которое наносят информационные элементы туристического знака - маркер и номер, должно быть дополнительно выровнено и загрунтовано.

7.5 Объединение туристических знаков

На совмещенных отрезках нескольких туристических путей туристические знаки объединяют в один блок таким образом, чтобы цветные маркеры были разделены белыми полосами. Примеры объединенных знаков приведены на рисунках 7.2 и 7.3



Рисунок 7.2 объединенный знак



Рисунок 7.3 объединенный знак

На совмещенном отрезке трех и более туристических путей с одним способом передвижения устанавливают один туристический знак, где на дополнительном маркере наносят все номера туристических

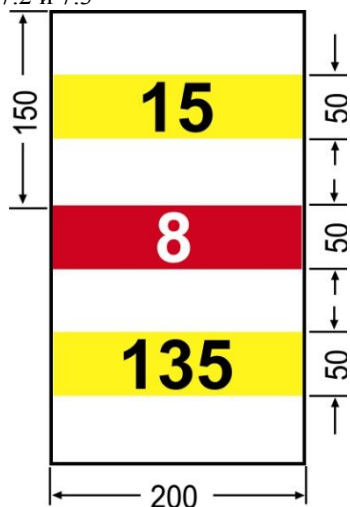
путей белым или черным цветом. Пример объединенного туристического знака для пешего и велосипедного путей приведены на рисунке 7.4, а для велосипедных - на рисунке 7.5.

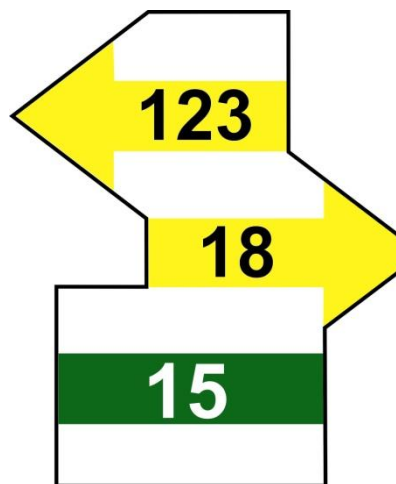

Рисунок 7.4

туристический знак для пешего и велосипедного путей

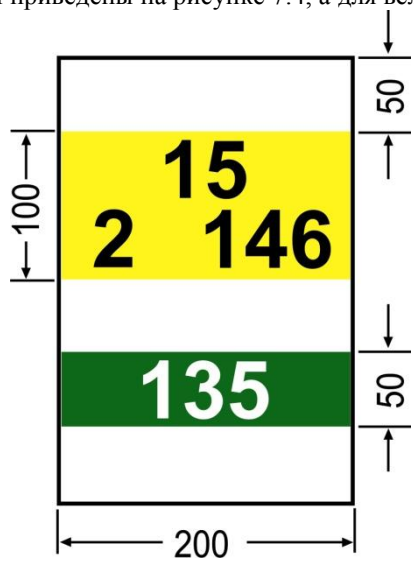

Рисунок 7.5

туристический знак для велосипедных путей

Приложение 1

Условные обозначения туристических знаков на масштабной сетке

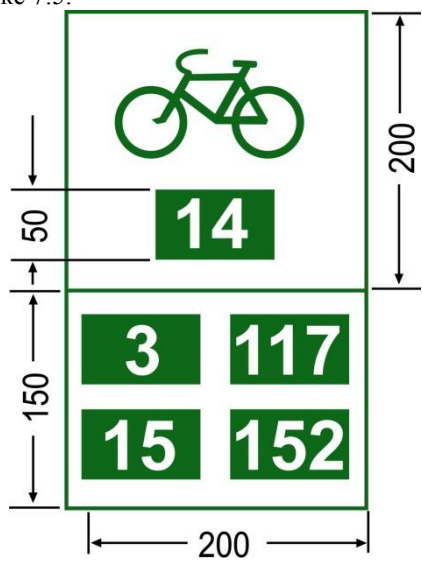
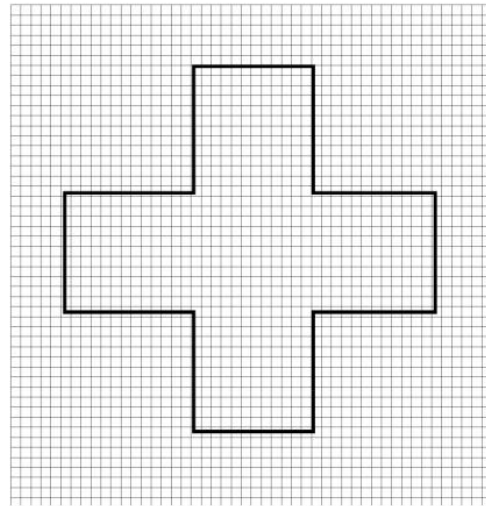
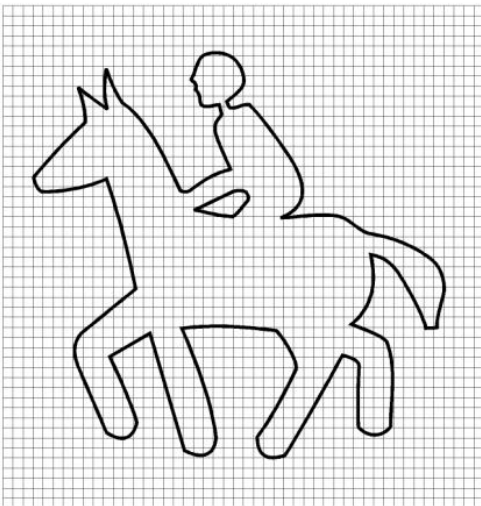
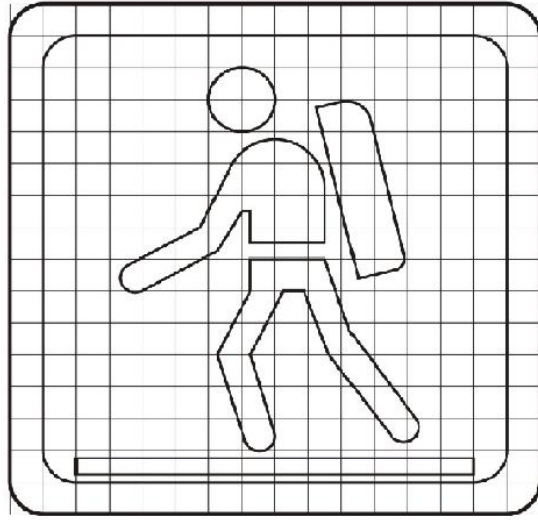
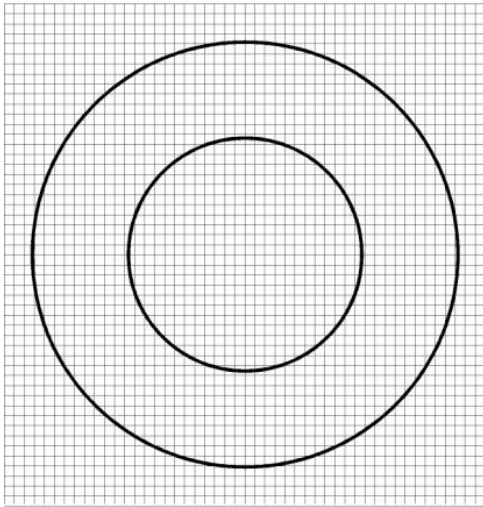
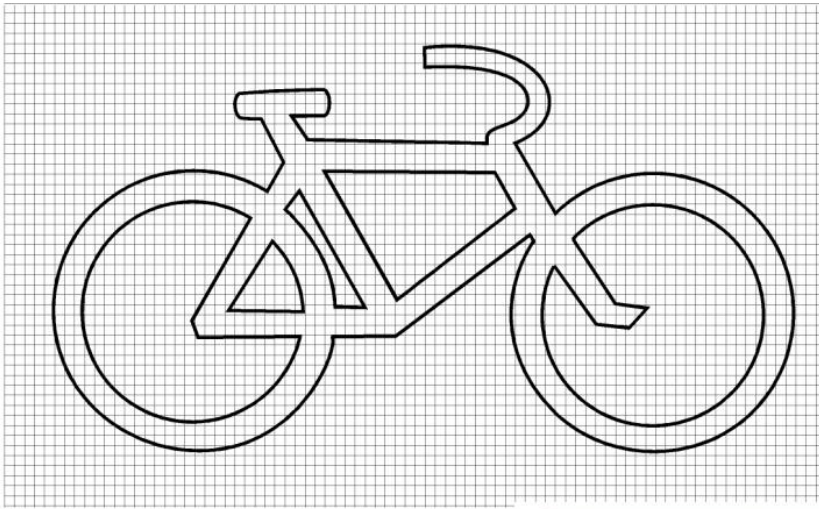

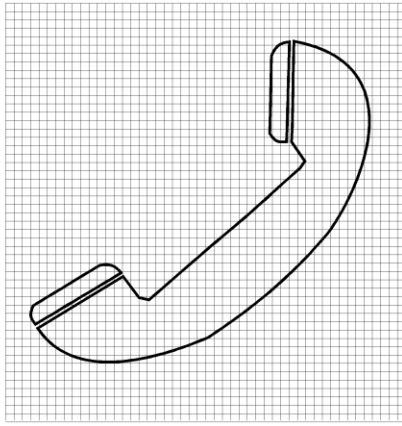
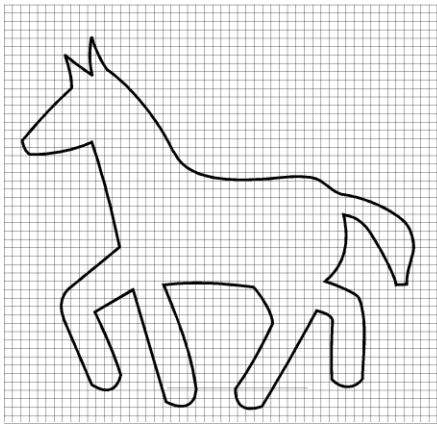
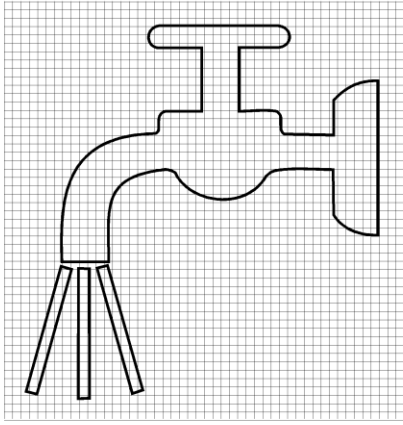
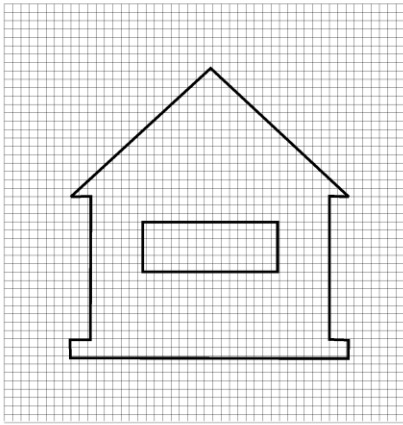
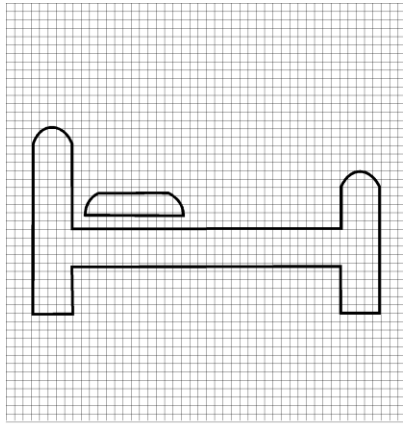
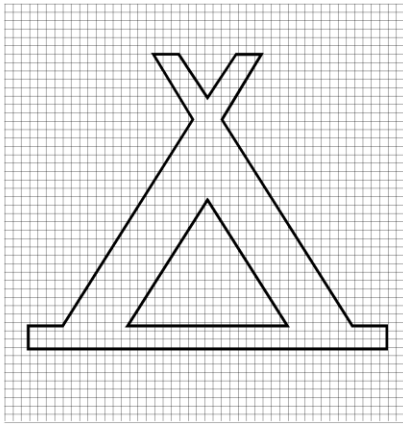

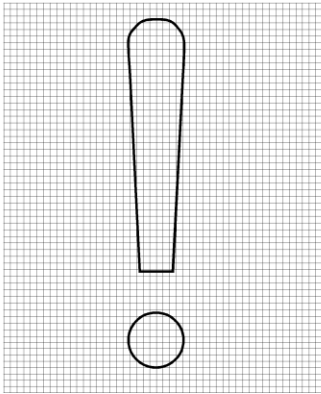
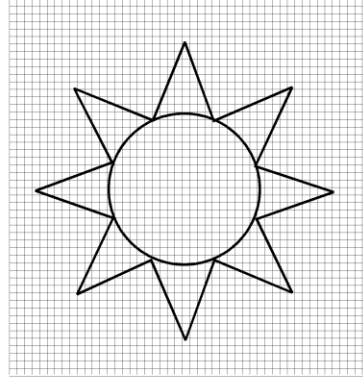
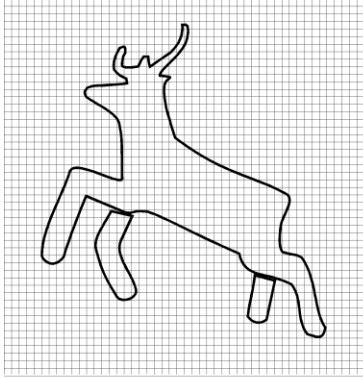
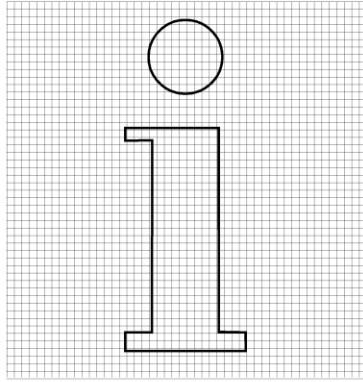
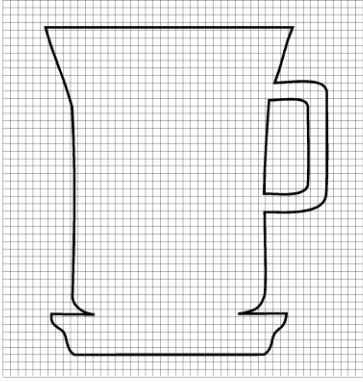

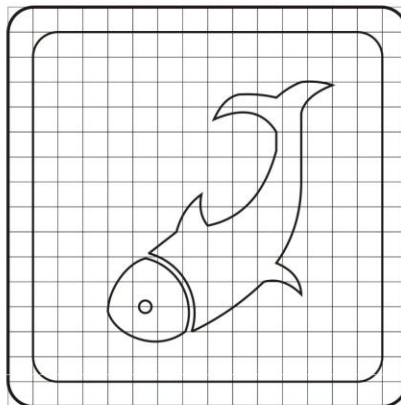
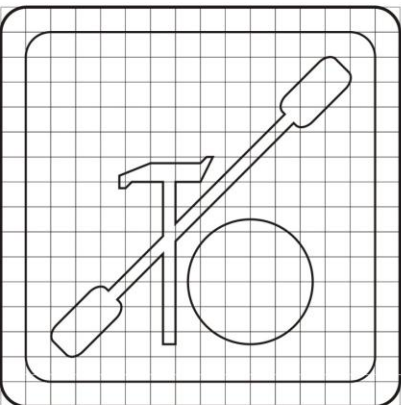
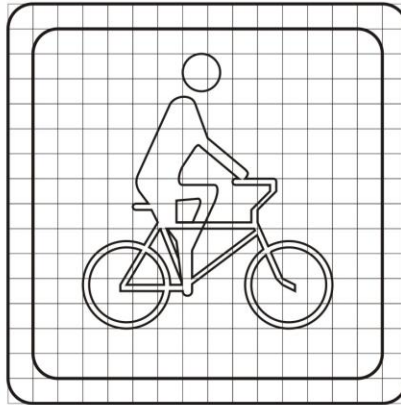
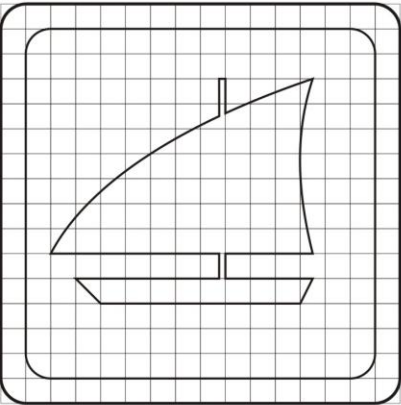
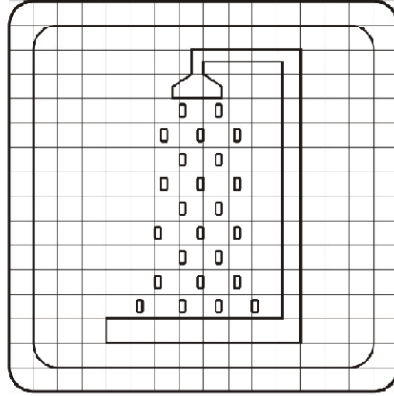
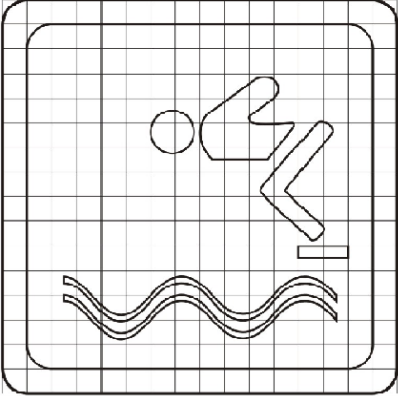
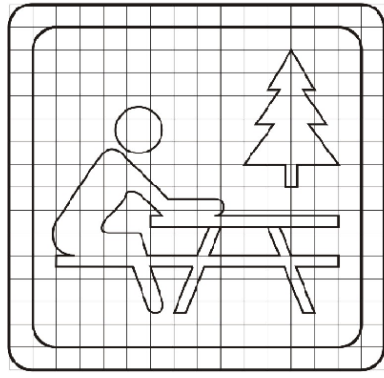
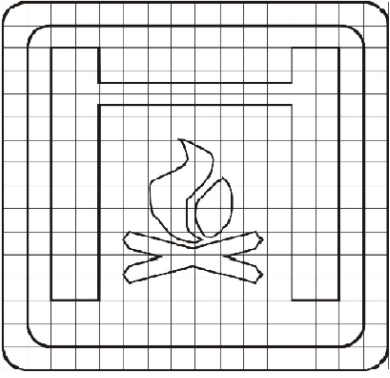

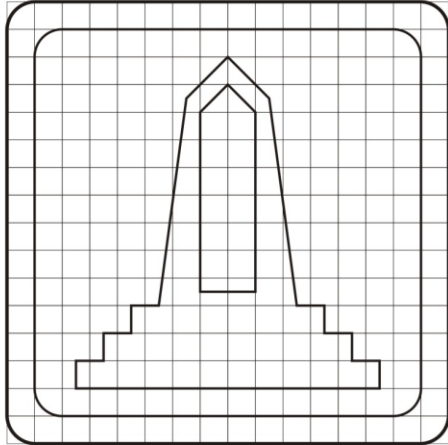
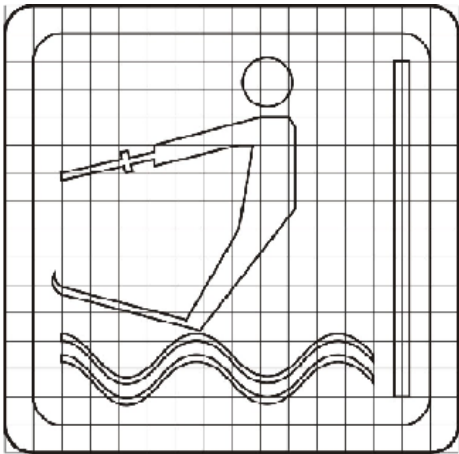
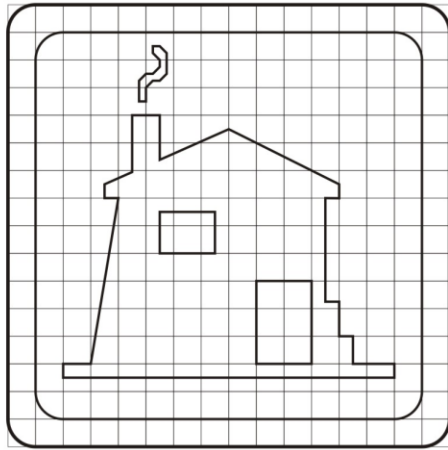
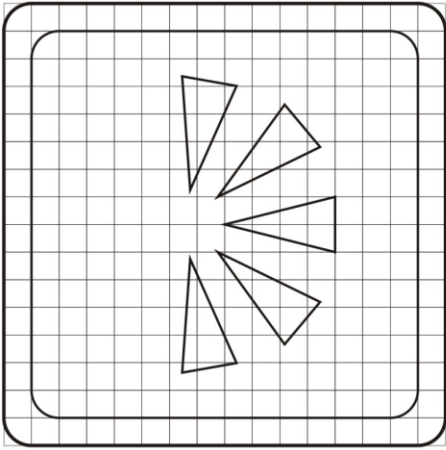

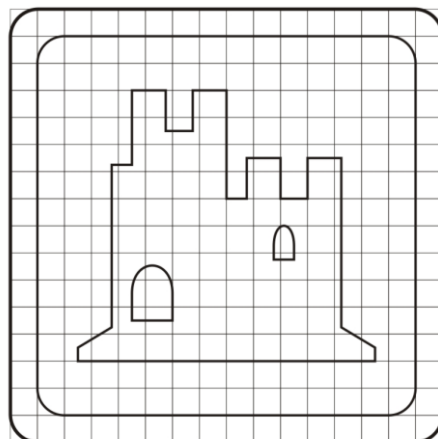
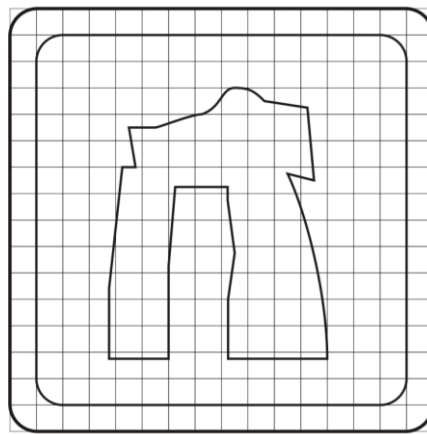
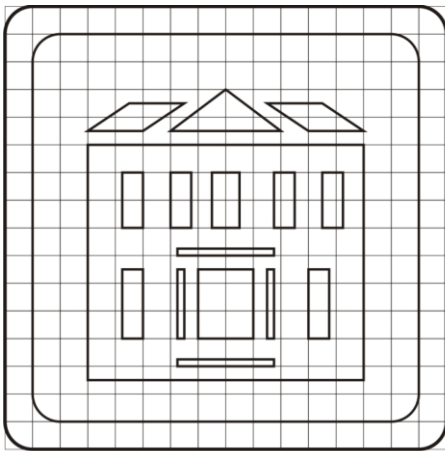
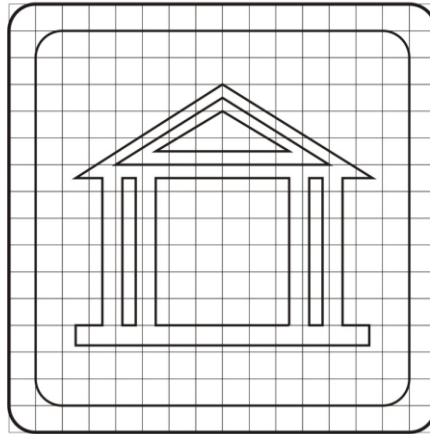
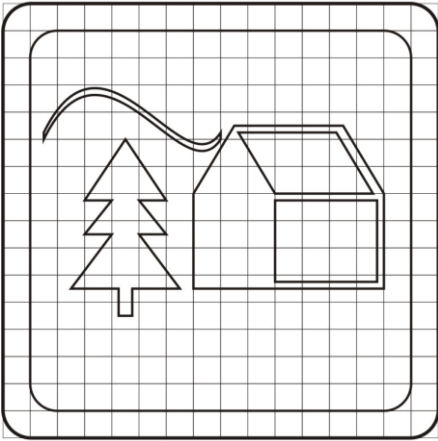
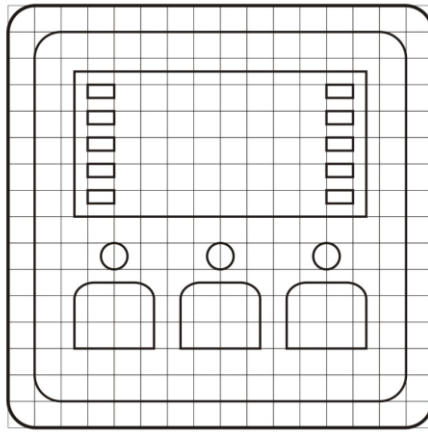
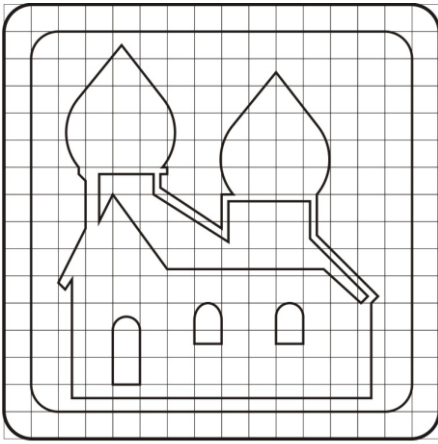

Коды областей Республики Беларусь, предлагаемые для обозначения туристических маршрутов.

Название области	Код области
Брестская область	100 – 199
Витебская область	200 – 299
Гомельская область	300 – 399
Гродненская область	400-499
Минская область	500-599
Могилевская область	600-699
г. Минск	700-799
Республика Беларусь	01-99

Ключевые слова: услуги туристические, туристический путь, туристический маршрут, туристический знак, активные виды передвижения туристов, пешие туристические пути, велосипедные тропы туристов, конные туристические пути, лыжные тропы туристов, классификация туристических путей, проектирование туристических путей, кодирование туристических путей, правила установки туристических знаков, требования к изготовлению туристических знаков.

© Общественное объединение «Республиканский туристско – спортивный союз», 2014

© С.И.Коледа, 2014